

Inset TR SW SQ IP44 INDOOR WH EX-LMP

Artikelnummer 3084104

SYLVANIA

PROTM

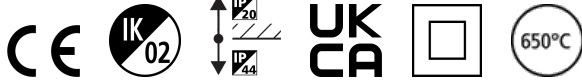

INSET TR SW SQ IP44 INDOOR WH EX-LMP

Technische Werte

Größe (mm)

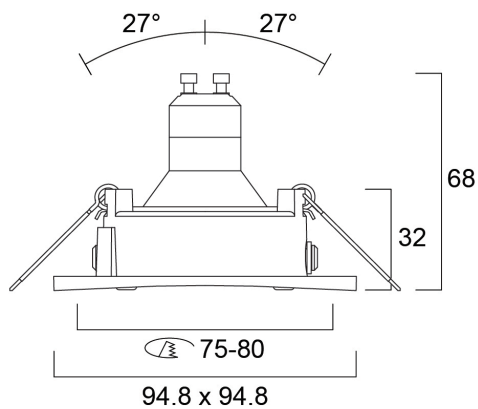

Photometrie

Inset TR SW SQ IP44 INDOOR WH EX-LMP

Artikelnummer 3084104

SYLVANIA

Allgemeine Daten

Produktbezeichnung	Inset TR SW SQ IP44 INDOOR WH EX-LMP
Technologie	Non - Electrical Device
Type of accessory	Sonstiges
Gehäuse	Aluminium
Montage	Deckeneinlege- bzw. -einbaumontage
Umgebung	Innenanwendungen
Allgemeine Anwendungsbereiche	Hotel- & Gaststättengewerbe, Haushalt & Verbraucher
ETIM Klasse	EC002557
Garantie	3 Jahre

Optische Daten

Photometrische Risikogruppe	nicht anwendbar
-----------------------------	-----------------

Elektrische Daten

Primärversorgung/Produktspannung - Min (V)	220
Primärversorgung/Produktspannung - Max (V)	240
Elektrische Schutzklasse	Klasse II

Physikalische Daten

Gehäusefarbe	Weiß
IP Schutzart	IP44/20
IK Schutzart	IK02
Länge Produkt (mm)	95
Nominale Produktbreite (mm)	95
Nominale Produkthöhe (mm)	100
Gewicht (kg)	0.18

Verpackung

EAN-Nummer	8711971841043
Einzelverpackung Länge (cm)	13.0
Einzelverpackung Breite (cm)	10.0
Einzelverpackung Tiefe (cm)	8.5
DUN 14 (außen)	18711971841040
Anzahl an Einheiten je Außenverpackung	30
Außenverpackung Länge (cm)	53.0
Außenverpackung Breite (cm)	49.0
Außenverpackung Tiefe (cm)	22.0

Sicherheitsbezogene Daten

Glühdrahttest (°C)	650
--------------------	-----