

ToLEDo Retro Sphérique 2,5W 250lm 827 E27

Code article 0027240

SYLVANIA



- Perfect for decorative and general lighting applications and creates a warm ambience similar to traditional lamps
- The versatile ToLEDo Retro ball range is the ideal replacement for halogen and incandescent lamps and perfect for chandeliers and decorative applications
- Same look, size and functionality as incandescent lamps
- Omni-directional light distribution
- A++ energy rating
- Gives same sparkling light effect as the incandescent lamp
- Dimensionally identical to incandescent lamps - fits all fixtures
- Environment-friendly - no mercury and lower CO2 emissions

Atouts techniques

Dimensions (mm)

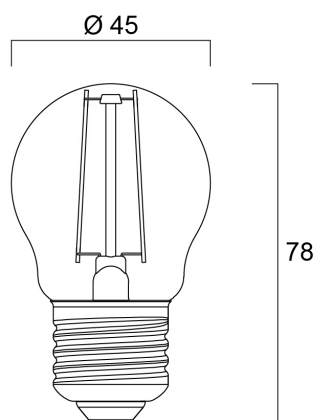

Photométrie

ToLEDo Retro Sphérique 2,5W 250lm 827 E27

Code article 0027240

SYLVANIA

Données générales

Nom du produit	ToLEDo Retro Sphérique 2,5W 250lm 827 E27
Technologie	LED
Watts (nominal) (W)	2.5
Culot	E27
Type de luminaire (ouvert/fermé)	Ouvert
Application générale	CHR (Café-Hôtel- Restaurant), Résidentiel & Consommateur
Température ambiante (°C)	25
Classe ETIM	EC001959
Numéro virtuel FI	4740422
Numéro virtuel SE	8295048
Garantie	3 ans

Données optiques

Flux lumineux utile	250
Flux lumineux utile (nominal) (lm)	250
Température de couleur (K)	2700
Couleur de lumière	Blanc chaud
IRC (Ra)	80
Beam Angle (°)	300
Maintien du flux à la fin de la durée de vie nominale (lm)	70

Caractéristiques électriques

Power consumption (W)	2.5
Wattage (W)	2.5
Heure de démarrage (max) (s)	0.5
Temps de préchauffage jusqu'à 60 % de la pleine lumière (max) (s)	1
Facteur de puissance lampe	0.5
Nombre d'allumages avant défaillance prématurée	>50000
Courant d'appel (A)	1.2
Fréquence nominale (Hz)	50/60Hz
Max. luminaires par disjoncteur 10 A C	83
Max. Luminaires par disjoncteur 16A C	133
Max. luminaires par disjoncteur 20 A C	167

Durée de vie

Durée de vie moyenne (nominal) (hr)	15000
Durée de vie moyenne (nominale) (h)	15000

Données physiques

Longueur (mm)	78
Diamètre nominal produit (mm)	45
Poids (kg)	0.019

ToLEDo Retro Sphérique 2,5W 250lm 827 E27

Code article 0027240

SYLVANIA

Emballage

Code EAN	5410288272405
Longueur simple de l'emballage (cm)	9.8
Largeur simple de l'emballage (cm)	4.8
Hauteur emballage unitaire (cm)	4.8
DUN14 (inner)	15410288272402
Unités par emballage intérieur	6
Hauteur intérieur emballage (cm)	15.3
Packaging inner width (cm)	11.1
Packaging inner depth (cm)	10.6
DUN14 (outer)	25410288272409
Unités par emballage extérieur	60
Packaging outer length / height (cm)	54.7
Packaging outer width (cm)	33.1
Profondeur boîte extérieure (cm)	14.0

Sécurité

Consignes de nettoyage en cas de bris	N/A
Lampe à objectif spécial	No
Utilisation pour applications sèches uniquement	Oui
Convient à l'éclairage résidentiel	Yes
Safety message	Ne convient pas aux luminaires fermés