

Granit Reflecteur Noir 13/19,5Klm

Code article 0039607

SYLVANIA



Accessoire pour armature industrielle Granit.

Atouts techniques

Dimensions (mm)

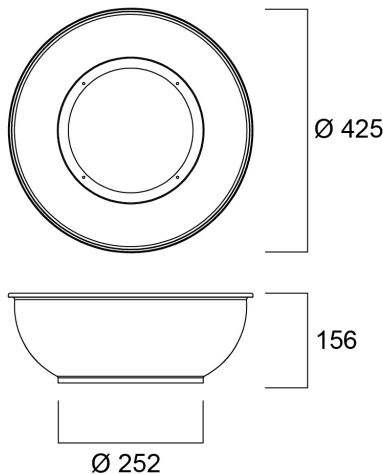

Photométrie

Données générales

Nom du produit	Granit Reflecteur Noir 13/19,5Klm
Technologie	Accessory
Application générale	Logistique & Industrie
Classe ETIM	EC002557
E-number FI	4357029
Garantie	5 ans

Emballage

Code EAN	5410288396071
Longueur simple de l'emballage (cm)	42.5
Largeur unitaire de l'emballage (cm)	42.5
Profondeur emballage unitaire (cm)	15.6
DUN14 (extérieur)	15410288396078
unités par emballage extérieur	10
Longueur / hauteur de l'emballage extérieur (cm)	50.5
largeur de l'emballage extérieur (cm)	50.5

Données physiques

Poids (kg)	0.45
------------	------

Granit Reflecteur Noir 13/19,5Klm

Code article 0039607

SYLVANIA

Profondeur de l'emballage extérieur (cm)		34.0
---	--	------