

Inset TR SW SQ IP44 INDOOR WH EX-LMP

Cikkszám 3084104

SYLVANIA

PROTM

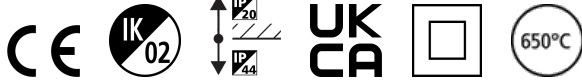

INSET TR SW SQ IP44 INDOOR WH EX-LMP

Műszaki eszközök

Méretetek (mm)

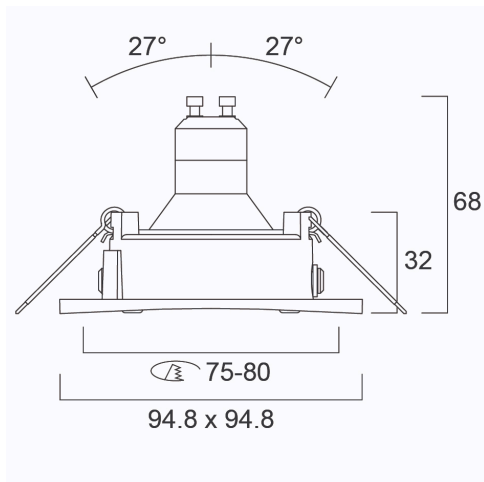

Fotometriák

Inset TR SW SQ IP44 INDOOR WH EX-LMP

Cikkszám 3084104

SYLVANIA

Általános adatok

Termék neve	Inset TR SW SQ IP44 INDOOR WH EX-LMP
Technológia	Non - Electrical Device
Type of accessory	Other
Ház	Aluminium
Szerelhetőség	Mennyezetbe süllyesztett szerelés
Környezet	Beltéri
Általános alkalmazás	Vendéglátás, Lakossági és fogyasztói
ETIM osztály	EC002557
Garancia	3 év

Optikai adatok

Fotobiológiai kockázati csoport	Nem alkalmazható
---------------------------------	------------------

Elektromos adatok

Elsődleges tápfeszültség/termékfeszültség – min (V)	220
Elsődleges tápfeszültség/termékfeszültség – max (V)	240
Elektromos védelem	Osztály II

Fizikai adatok

Ház színe	Fehér
IP-besorolás	IP44/20
IK besorolás	IK02
Névleges termék hossz (mm)	95
Névleges termék szélesség (mm)	95
Névleges termék magasság (mm)	100
Súly (kg)	0.18

Csomagolás

Termék EAN-kódja	8711971841043
Egyedi csomagolás hossza / magassága (cm)	13.0
Egyedi csomagolás szélessége (cm)	10.0
Egyedi csomagolás mélysége (cm)	8.5
DUN14 (belső)	18711971841040
Mennyiség egy külső csomagban	30
Gyűjtő csomagolás hossza / magassága (cm)	53.0
Gyűjtő csomagolás szélessége (cm)	49.0
Gyűjtő csomagolás mélysége (cm)	22.0

Biztonsági adatok

Izzósál teszt (°C)	650
--------------------	-----