

Inset TR SW SQ IP44 INDOOR WH EX-LMP

Codice n. 3084104

SYLVANIA

PROTM

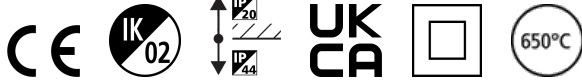

INSET TR SW SQ IP44 INDOOR WH EX-LMP

Dati tecnici

Dimensioni (mm)

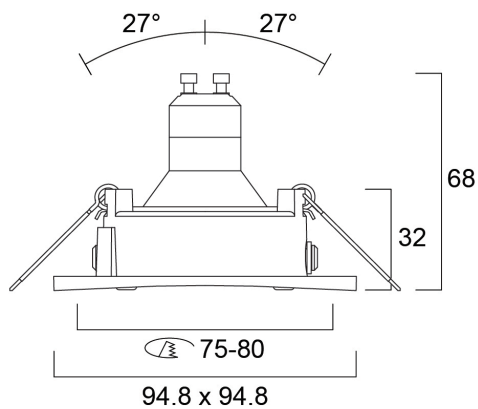

Fotometrie

Inset TR SW SQ IP44 INDOOR WH EX-LMP

Codice n. 3084104

SYLVANIA

Dati generali

| | |
|--------------------------------------|--|
| Nome prodotto | Inset TR SW SQ IP44 INDOOR WH EX-LMP |
| Tecnologia | Dispositivo non elettrico |
| Tipologia di accessorio | Altro |
| Materiale del corpo dell'apparecchio | Alluminio |
| Montaggio | Montaggio a incasso a soffitto |
| Ambiente | Interni |
| Applicazione generale | Strutture alberghiere, Residenziale e Consumer |
| Classe ETIM | EC002557 |
| Garanzia | 3 anni |

Dati ottici

| | |
|---------------------------------|-----------------|
| Gruppo di rischio fotobiologico | Non applicabile |
|---------------------------------|-----------------|

Dati elettrici

| | |
|--|-----------|
| Tensione alimentazione primaria prodotto - min (V) | 220 |
| Tensione alimentazione primaria prodotto - max (V) | 240 |
| Protezione elettrica | Classe II |

Dati dimensionali

| | |
|--------------------------------------|---------|
| Colore del prodotto | Bianco |
| Classificazione IP | IP44/20 |
| Classificazione IK | IK02 |
| Lunghezza nominale del prodotto (mm) | 95 |
| Larghezza nominale prodotto (mm) | 95 |
| Altezza nominale prodotto (mm) | 100 |
| Peso (Kg) | 0.18 |

Dati di imballo

| | |
|---|----------------|
| Codice EAN prodotto | 8711971841043 |
| Lunghezza/altezza imballo singolo (cm) | 13.0 |
| Larghezza imballo singolo (cm) | 10.0 |
| Profondità imballo interno (cm) (singolo) | 8.5 |
| DUN14_2 | 18711971841040 |
| Quantità per imballo esterno | 30 |
| Lunghezza/ Altezza imballo esterno (cm) | 53.0 |
| Packaging outer width (cm) | 49.0 |
| Profondità imballo esterno (cm) | 22.0 |

Dati di sicurezza

| | |
|---------------------------------|-----|
| Test del filo incandescente (*) | 650 |
|---------------------------------|-----|