

Inset TR SW SQ IP44 INDOOR WH EX-LMP

Item No: 3084104

SYLVANIA

PROTM

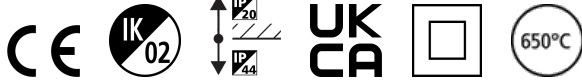

INSET TR SW SQ IP44 INDOOR WH EX-LMP

Technical Assets

Dimensions (mm)

Photometrics

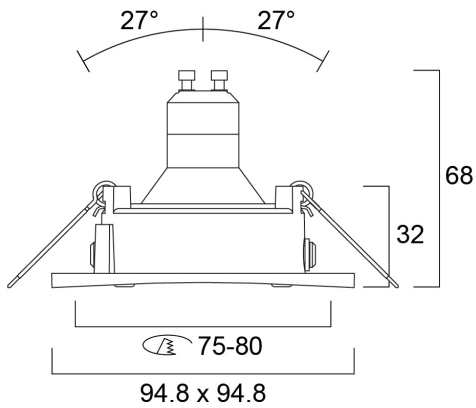

Inset TR SW SQ IP44 INDOOR WH EX-LMP

Item No: 3084104

SYLVANIA

General data

Nome do produto	Inset TR SW SQ IP44 INDOOR WH EX-LMP
Tecnologia	Non - Electrical Device
Type of accessory	Other
Corpo (Housing)	Aluminium
Montagem	Ceiling recessed mounting
Environment	Indoor
Aplicação geral	Hotelaria, Residential & Consumer
ETIM	EC002557
Garantia	3 years

Optical data

Grupo de risco fotobiológico	Not applicable
------------------------------	----------------

Electrical data

Tensão de alimentação do produto – mín. (V)	220
Tensão de alimentação do produto – máx. (V)	240
Classe de proteção elétrica	Class II

Physical data

Cor do corpo	White
Proteção IP	IP44/20
Proteção IK	IK02
Comprimento nominal do produto (mm)	95
Largura nominal do produto (mm)	95
Altura nominal do produto (mm)	100
Peso (kg)	0.18

Packaging

Código EAN	8711971841043
Comprimento / altura da embalagem individual (cm)	13.0
Largura da embalagem individual (cm)	10.0
Profundidade da embalagem individual (cm)	8.5
DUN14 (inner)	18711971841040
Unidades por embalagem exterior	30
Comprimento / altura da embalagem exterior (cm)	53.0
Largura da embalagem exterior (cm)	49.0
Profundidade da embalagem exterior (cm)	22.0

Safety data

Teste do fio incandescente (°C)	650
---------------------------------	-----